

New Plus 55



- ★ Telaio in acciaio, verniciatura elettrostatica con polvere poliestere e predisposto per applicare coppia ruote.
- ★ Cerchio di protezione delle testate.
- ★ Ventola centrifuga chiusa ad alta pressione, in acciaio, con disinnesto; carter in polietilene rotazionale.

- ★ Bastidor de acero preparado para la colocación de un par de ruedas; pintura electrostática con polvo poliéster.
- ★ Aro de protección de los cabezales.
- ★ Ventilador centrifugo cerrada de alta presión de acero, con desacoplamiento; cárter rotomoldeado de polietileno.
- ★ Control de la distribución desde el puesto del operador, con dos electroválvulas.



- ★ Controllo dal posto operatore dell'erogazione con due elettrovalvole.

- ★ Regolatore di pressione manuale (a comando elettrico dal posto operatore a richiesta).
- ★ Manometro (ø100) ben visibile dal posto operatore.
- ★ Filtro di grande portata: 240 l/min.



- ★ Regulador de presión manual (mando eléctrico desde el puesto del operador opcional).

- ★ Manómetro (ø 100) bien visible desde el puesto del operador.
- ★ Filtro de gran caudal: 240 l/min.

- ★ La pompa centrifuga di fabbricazione C.I.M.A. (senza membrane e valvole) costruita in materiale anticorrosivo è esente da manutenzione. La cinghia di trasmissione 3V è dotata di tenditore automatico.



- ★ La bomba centrifuga CIMA (sin membranas ni válvulas), de material anticorrosivo, es libre de mantenimiento. La correa de transmisión 3V está dotada de tensor automático.



INFORMAZIONI TECNICHE INFORMACIÓN TÉCNICA

| | Plus 55 | Plus 55 Super | Plus 55 Extra |
|----------------------------|---|--|--|
| TRATTRICE TRACTOR | potenza richiesta 52 kW - 70 CV potencia requerida 52 kW - 70 HP | potenza richiesta 58 kW - 80 CV potencia requerida 58 kW - 80 HP | potenza richiesta 66 kW - 90 CV potencia requerida 66 kW - 90 HP |
| ATOMIZZATORE ATOMIZADOR | potenza assorbita 26 kW - 36 CV potencia absorbida 26 kW - 36 HP | potenza assorbita 34 kW - 47 CV potencia absorbida 34 kW - 47 CV | potenza assorbita 41 kW - 55 CV potencia absorbida 41 kW - 55 HP |
| VENTOLA | radiale in acciaio chiusa D.550 mm 3500 giri/min. portata aria: 12500 m³/h velocità aria: 150 m/s | radiale in acciaio chiusa D.550 mm 3700 giri/min. portata aria: 14000 m³/h velocità aria: 170 m/s | radiale in acciaio chiusa D.550 mm 3900 giri/min. portata aria: 15500 m³/h velocità aria: 180 m/s |
| VENTILADOR | radial de acero cerrada D.550 mm 3500 rpm caudal de aire: 12500 m³/h velocidad del aire 150 m/s | radial de acero cerrada D.550 mm 3700 rpm caudal de aire: 14000 m³/h velocidad del aire 170 m/s | radial de acero cerrada D.550 mm 3900 rpm caudal de aire: 15500 m³/h velocidad del aire 180 m/s |
| POMPA | centrifuga di alimentazione e agitazione CIMA CD 32 - 4250 giri/min. portata 140 l/min. - pressione massima 4,5 kg/cm² | | |
| BOMBA | centrifuga de alimentación y agitación CIMA CD 32 4250 rpm - caudal 140 l/min - presión máx. 4,5 kg/cm² | | |

Valori suscettibili di variazioni in funzione del dispositivo di distribuzione utilizzato
Valores susceptibles de variación en función del dispositivo de distribución utilizado

DIMENSIONI E PESO - DIMENSIONES Y PESOS

| | New Plus 55 | | New Plus Gold 55 | |
|-----------------------|-------------|------------|------------------|------------|
| | I. 400 | I. 600 | I. 400 | I. 600 |
| LUNGHEZZA LONGITUD | 145-163 cm | 149-167 cm | 145-163 cm | 149-167 cm |
| LARGHEZZA ANCHO | 112 cm | 137 cm | 112 cm | 137 cm |
| ALTEZZA ALTURA | 122 cm | 127 cm | 127 cm | 135 cm |
| PESO PESO ESTÁNDAR | 255 kg | 270 kg | 263 kg | 278 kg |

Il peso indicato è calcolato a vuoto SENZA il dispositivo di distribuzione e SENZA gli accessori eventualmente installati.
I valori sono riportati a titolo indicativo e possono variare secondo la configurazione della macchina.
El peso se indica para un atomizador vacío, SIN el cabezal y SIN de los accesorios que se pueden instalar.
Los valores indicados son indicativos y pueden variar según la configuración de la máquina.

Nei paesi dell'Unione Europea le nostre attrezzature sono conformi alla Direttiva Europea "Macchine"; negli altri paesi sono conformi alle norme di sicurezza in vigore in quei paesi.



En los países de la Unión Europea, nuestros productos responden a la Directiva Europea "Máquinas"; en los demás países, responden a las normas de seguridad vigentes en los mismos.



RIVENDITORE AUTORIZZATO
REVENDEDOR AUTORIZADO

Loc. Molino Quaroni n.7, Montù Beccaria - PV - (ITALY)
Tel. +39.0385.246636 - www.cima.it



10/2022

cima®

ATOMIZZATORI-IMPOLVERATORI



New Plus 55

ATOMIZZATORI PNEUMATICI A BASSO VOLUME ATOMIZADOR BAJO VOLUMEN NEUMÁTICO

Atomizzatori - Atomizadores



- ★ Ampia scelta di testate di distribuzione, tutte dotate del nuovo sistema antigocciolamento (brev. N° 1745689) e di dispositivi di diffusione (mani e/o cannoni) di diverse dimensioni, adattabili in altezza, orientabili ed intercambiabili per garantire, su tutte le tipologie di colture, un'eccellente copertura e penetrazione nella vegetazione.



- ★ Amplia gama de cabezales de distribución, todos equipados con el nuevo sistema antigoteo (pat. N.º 1745689) y dispositivos de difusión (manos y/o cañones) de diferentes dimensiones, orientables e intercambiables, para garantizar una excelente cobertura y penetración en cualquier tipo de cultivo.



- ★ Regolatori a disco rotante con 15 fori calibrati (brev. N° 23238), sostituiscono il sistema a pastiglie. Erogazione da 100 a 5000 litri/ora.
- ★ Reguladores de disco giratorio con 15 orificios calibrados (pat. N.º 23238) sustituyen el sistema de pastillas. Distribución de 100 a 5000 l/h.



- ★ Serbatoio in polietilene rotazionale, apertura di riempimento di grandi dimensioni (ø360) con coperchio a cerniera, indicatore di livello.

- ★ Serbatoio lavamani integrato I.15.
- ★ Serbatoio lavapianto integrato nel serbatoio principale (versioni GOLD).

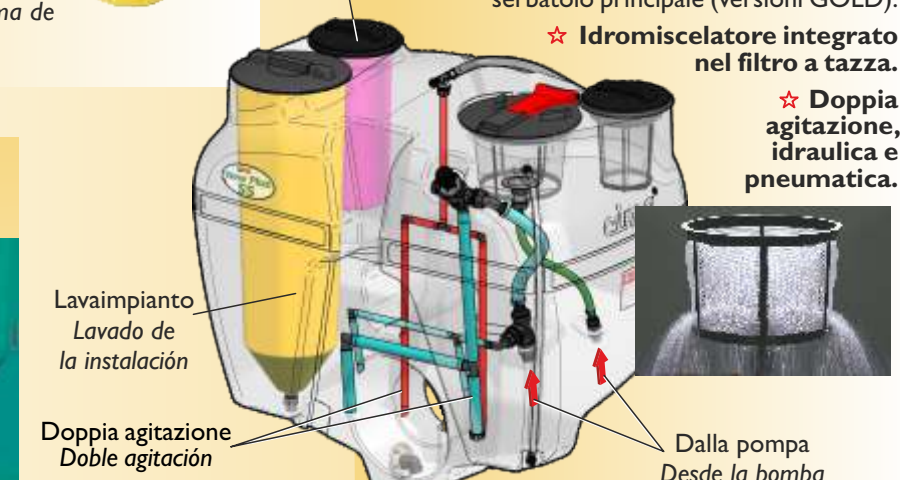

- ★ Idromiscelatore integrato nel filtro a tazza.

- ★ Doppia agitazione, idraulica e pneumatica.

- ★ Trasmissione a cinghia poly-V che assorbe le sollecitazioni. Funzionamento per oltre 5000 ore. Il tenditore automatico evita lo slittamento e quindi l'usura. La qualità della polverizzazione resta inalterata nel tempo.

- ★ Ruota libera di sicurezza per arresto improvviso.

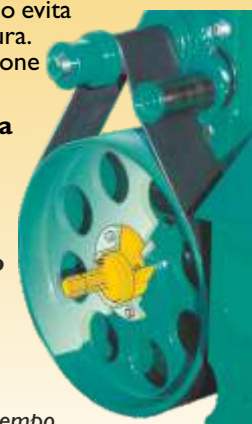

- ★ Transmisión con correa poly-V, que absorbe los esfuerzos. Funcionamiento por más de 5000 horas. El tensor automático evita el deslizamiento y, en consecuencia, el desgaste. La calidad de la pulverización permanece inalterada en el tiempo.

- ★ Rueda libre de seguridad para paradas repentinas.

- ★ Tanque rotomoldeado de polietileno; apertura de llenado de grandes dimensiones (ø 360) con tapa engoznada e indicador de nivel.

- ★ Tanque para el lavado de las manos integrado I.15.

- ★ Tanque para el lavado de la instalación integrado en el tanque principal (versiones GOLD).

- ★ Hidromezcladora integrada en el filtro de taza.

- ★ Doble agitación, hidráulica y neumática.

TESTATE - CABEZALES

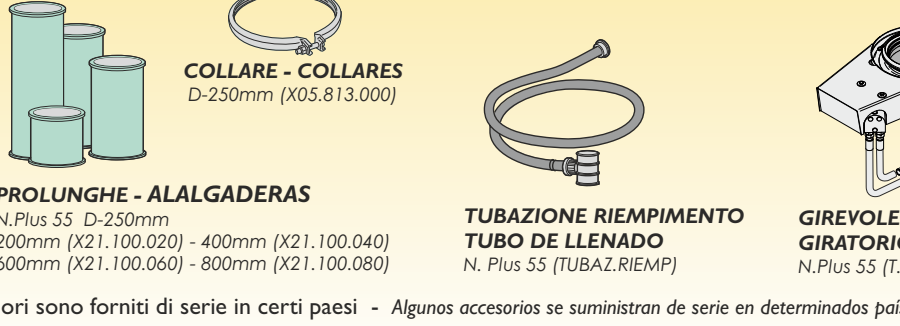
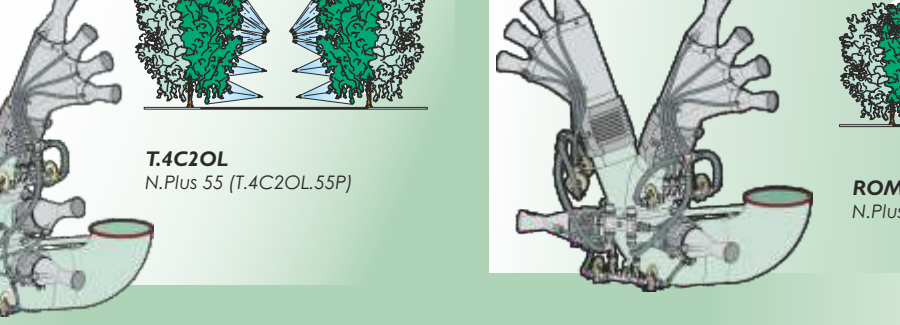
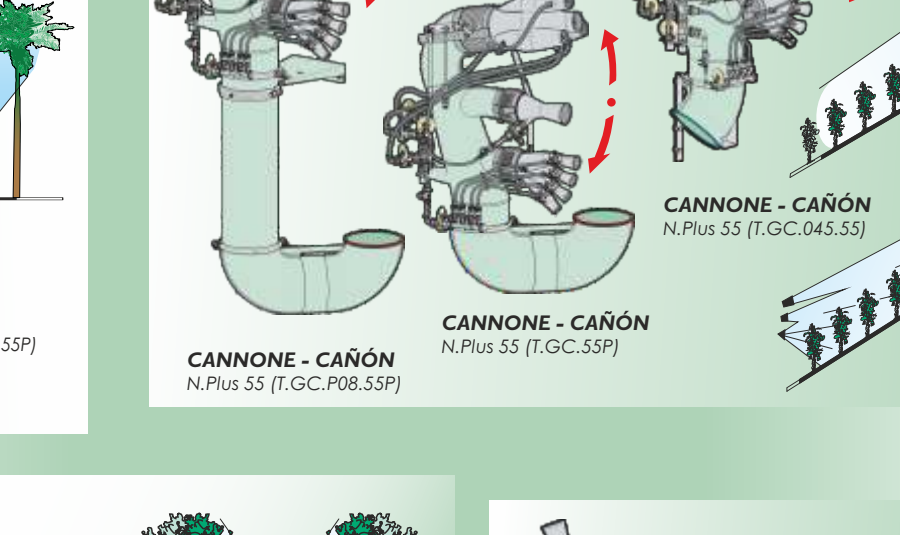
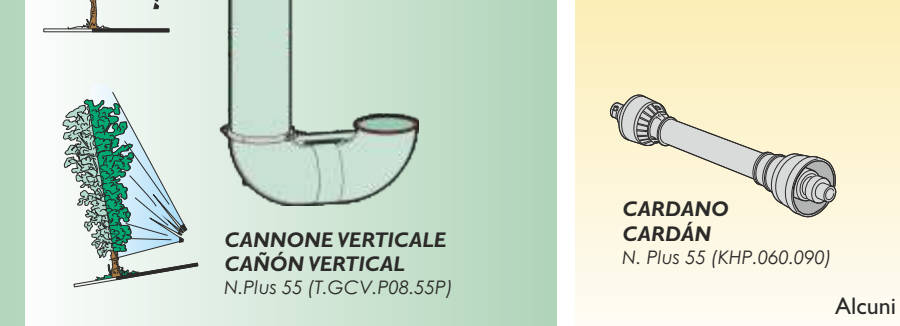
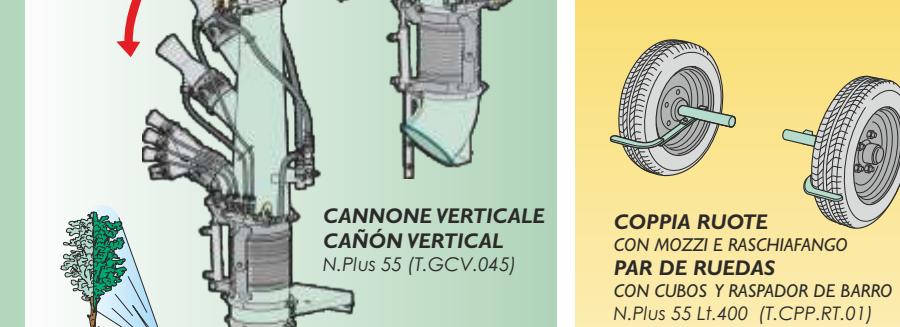
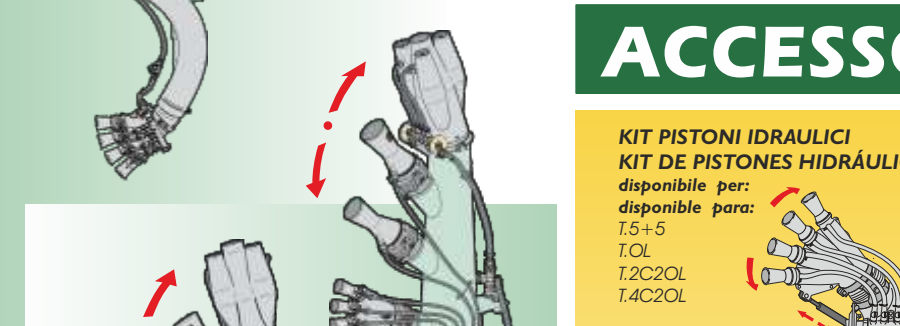
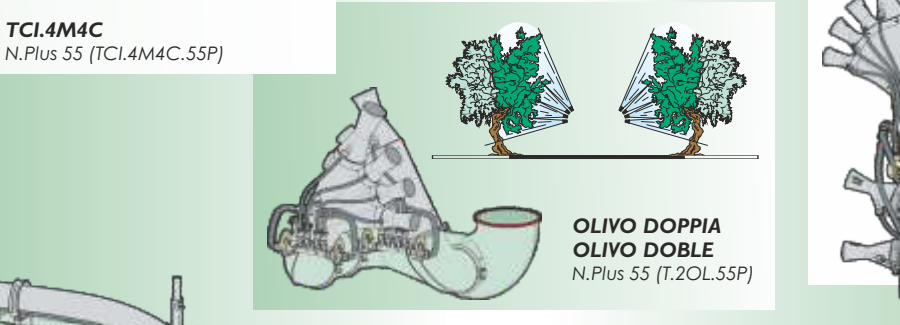
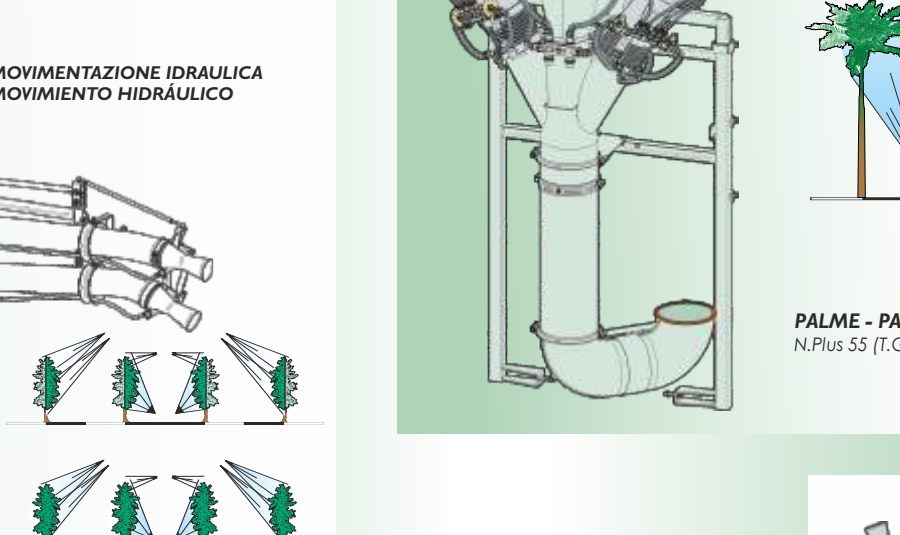
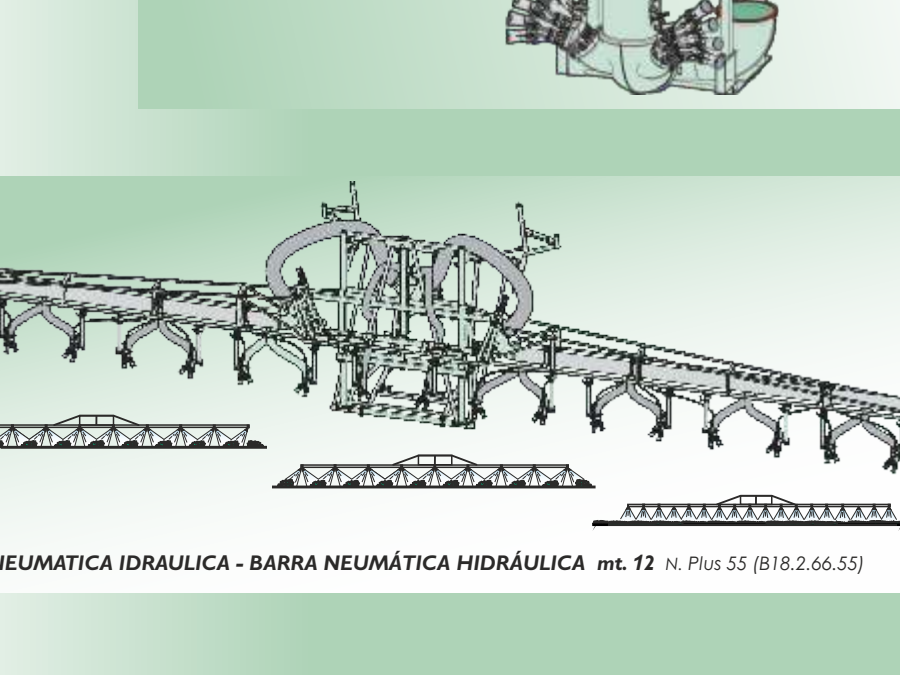
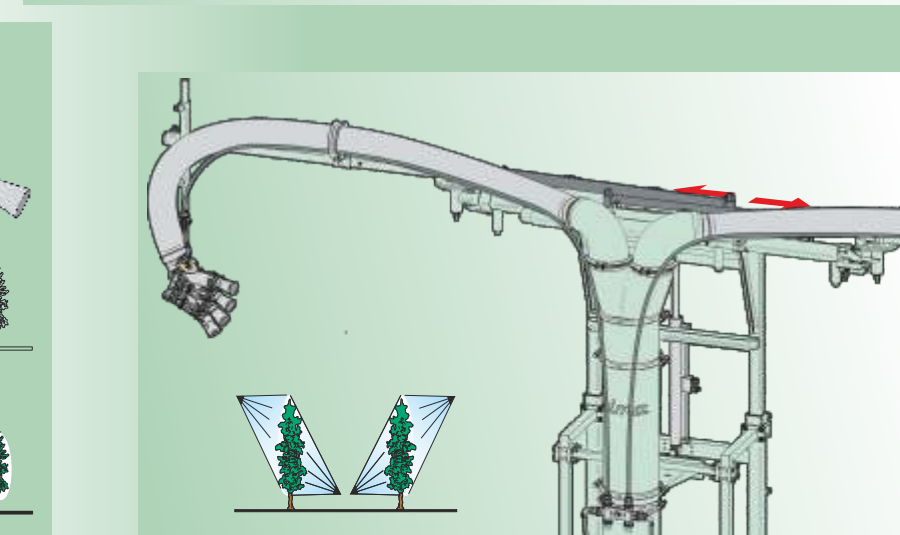
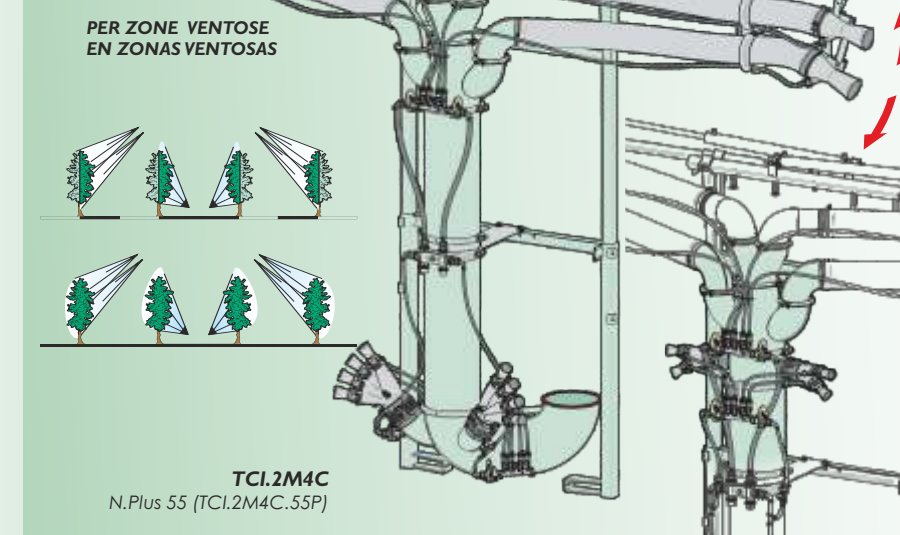
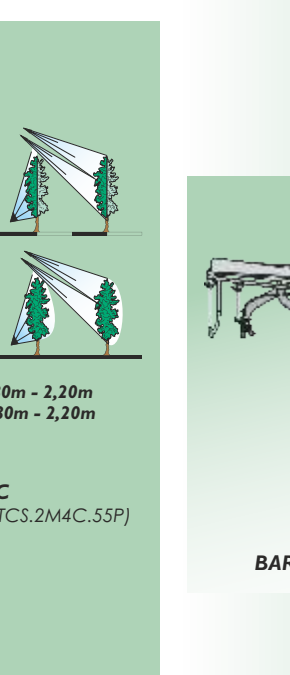
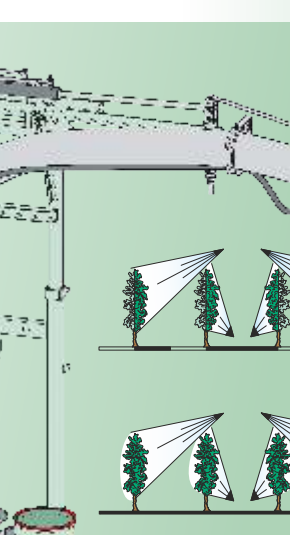
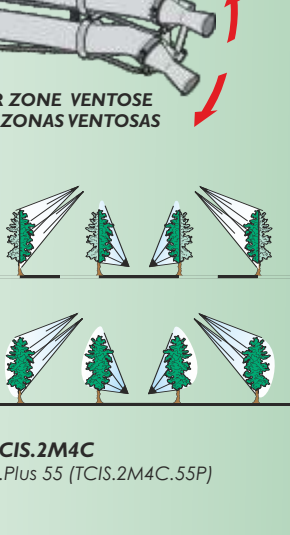
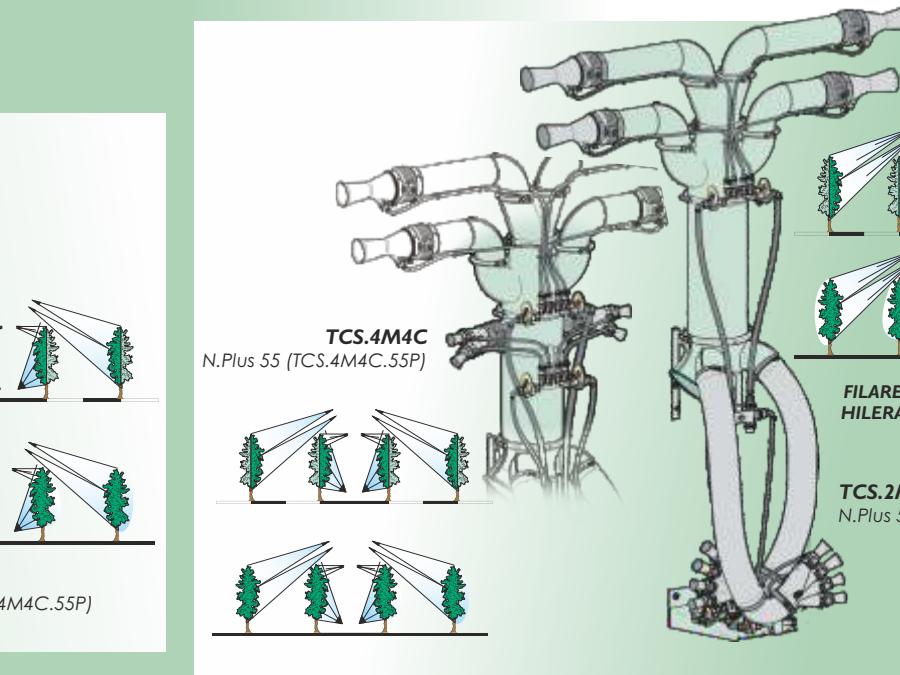
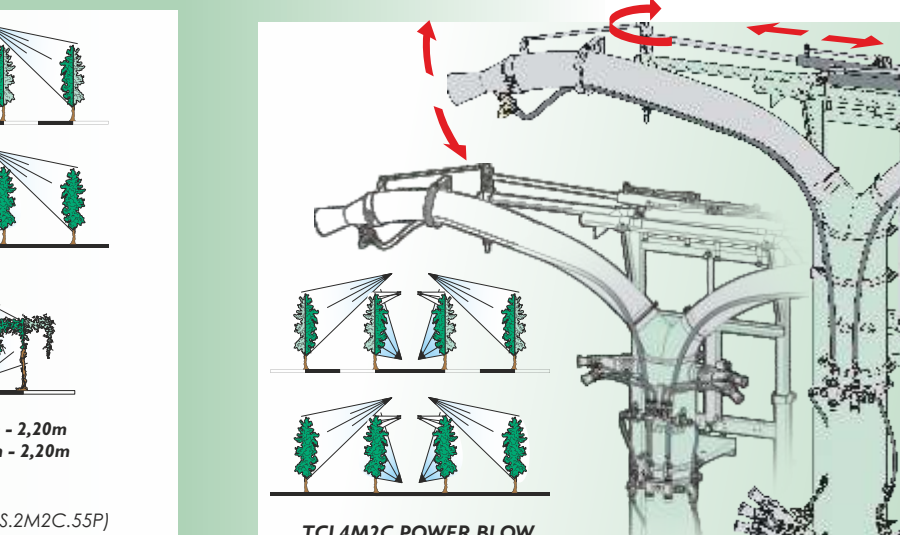
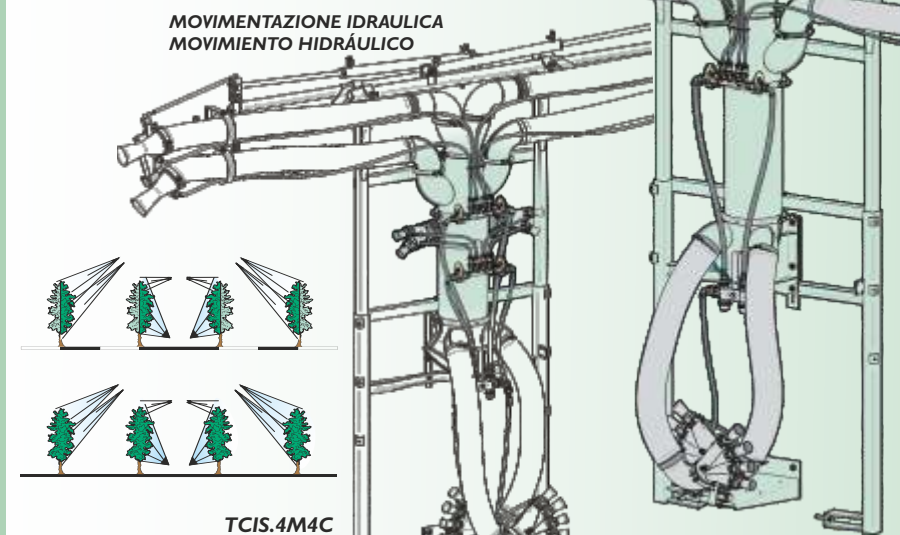
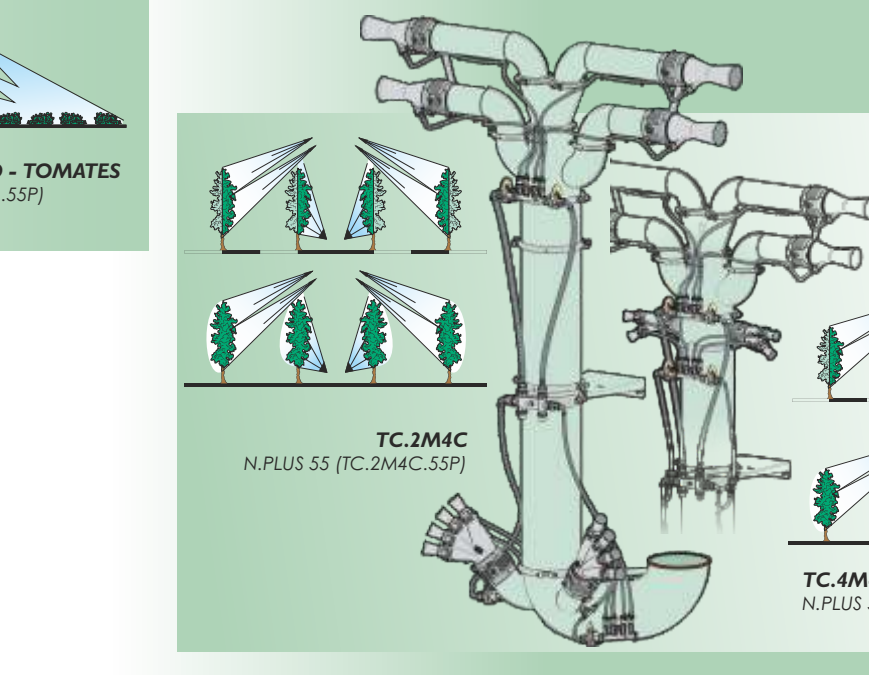
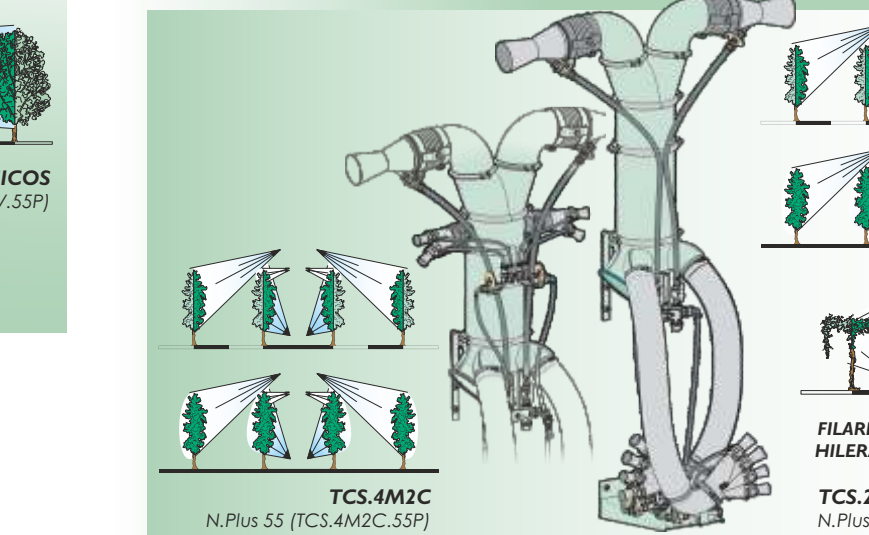
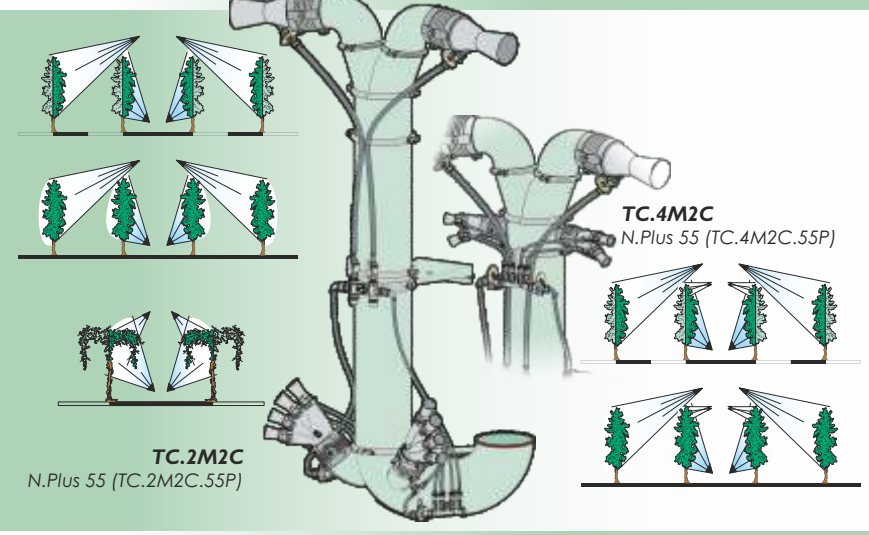
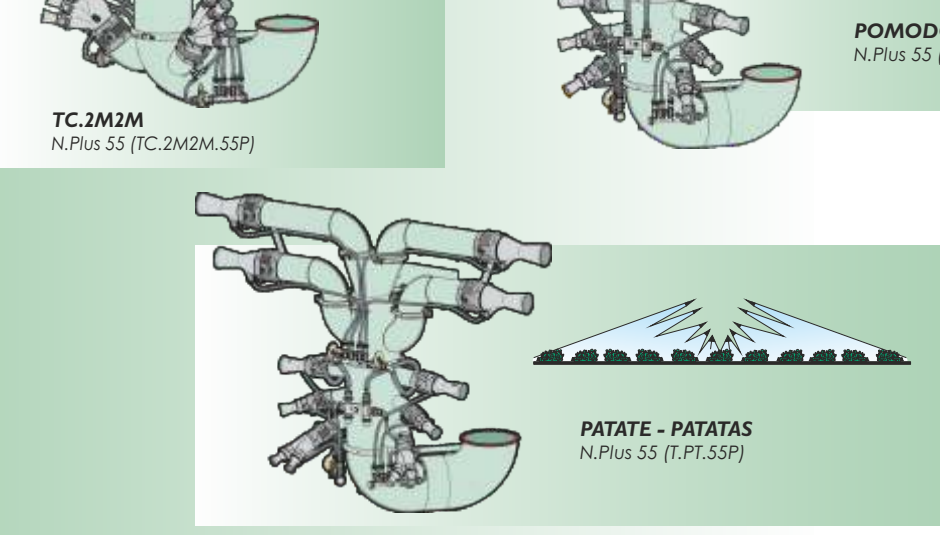
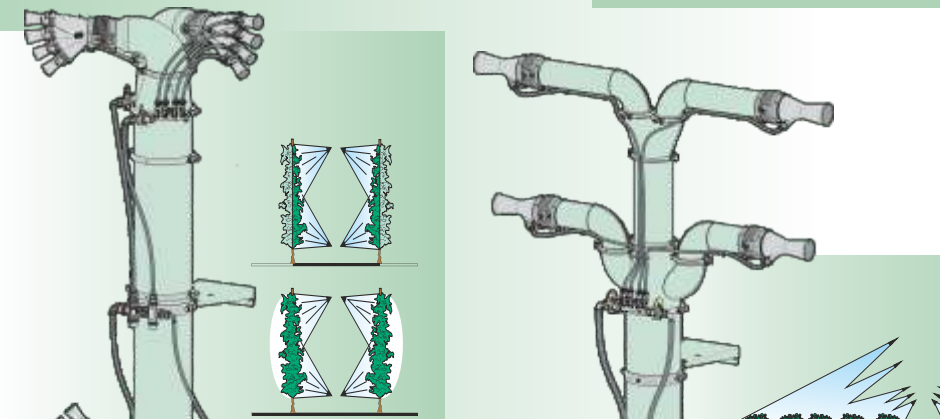
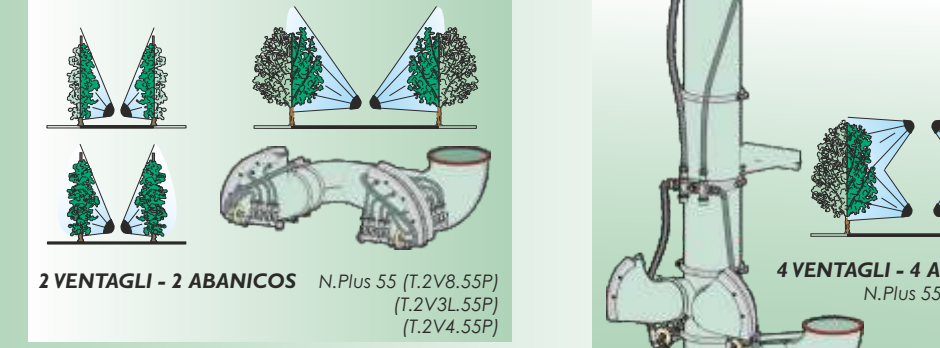
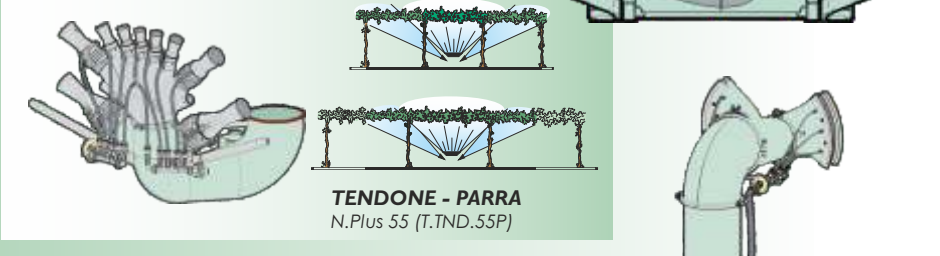
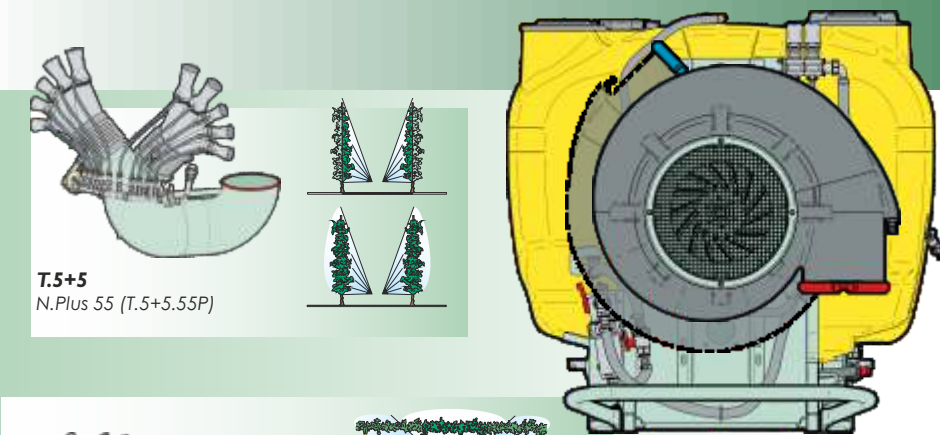

ACCESSORI - ACCESORIOS DISPONIBLES

KIT PISTONI IDRAULICI
KIT DE PISTONES HIDRÁULICOS
disponibile per:
T.5+5
T.OL
T.2C2OL
T.4C2OL

KIT PISTONI ELETTRICI
(solo cannoni superiori)
KIT DE PISTONES ELÉCTRICOS
(solo para cañones superiores)

REGOLATORE ELETTRICO PRESSIONE
REGULADOR ELÉCTRICO DE PRESIÓN
N.Plus 55 (D.V.P01)

GRUPPO 2 ELETTROVALVOLE SUPPLEMENTARI
GRUPO 2 ELECTROVÁLVULAS ADICIONALES
N.Plus 55 (D.4E.P11)

COPPIA RUOTE CON MOZZI E RASCHIAFANGO
PAR DE RUEDAS CON CUBOS Y RASPADOR DE BARRO
CON CUBOS Y RASPADOR DE BARRO
N.Plus 55 LI.400 (T.CPP.RT.01)
LI.600 (T.CPP.RT.02)

LAVABARATOLI
DISPOSITIVO DE LAVADO DE CONTENEDORES
(KIT.LAV.BOX)

KIT EASY FARM
KIT EASY FARM
N.Plus 50 (K.EASYFARM.01)

E.PA 2.0
Erogazione Proporzionale Avanzamento
Distribución Proporcional de Avance
N.Plus 55 (EPA.P11)

COLLARE - COLLARES
D-250mm (X05.813.000)

PROLUNGHE - ALARGADERAS
N.Plus 55 D-250mm
200mm (X21.100.020) - 400mm (X21.100.040)
600mm (X21.100.060) - 800mm (X21.100.080)

TUBAZIONE RIEMPIMENTO
TUBO DE LLENADO
N.Plus 55 (TUBAZ.RIEMP)

GIREVOLE IDRAULICO
GIRATORIO HIDRÁULICO
N.Plus 55 (T.GIR.I.250P)

CARDANO
CARDÁN
N.Plus 55 (KHP.060.090)

Alcuni accessori sono forniti di serie in certi paesi - Algunos accesorios se suministran de serie en determinados países